

UTSUNOMIYA



Company Profile/Product Lineup

代表挨拶

宇都宮製作所は、1923年に創業者・宇都宮徳太郎の「ドリルを国産化」するとの熱い想いから誕生しました。以来、100年近くその精神を受け継ぎながら、私たちは「削る」技術を進化させて、さまざまな製品を開発し、製造・販売をしてまいりました。そして、今、私たちは新たなステージへと歩みを進めています。祖業としての切削工具の事業から一歩進んで、NC工具研削盤領域の事業を一段と拡充させるとともに、カスタマイズへの対応力をさらに高め、お客さまのご要望にお応えしてまいります。私は、優れた製品は、魅力的な工場、魅力的な人材から生まれると思っています。そこで、十日町工場の機能をさらに充実させていきたいと考えています。製造技術に磨きをかけることはもちろんですが、新機軸の製品を生み出すためのイノベーションも加速してまいります。さらに、十日町工場を「魅せる工場」へと進化させて、生産拠点からの発信力を強化してまいります。また、人材育成にも注力して、従業員が誇りを持って働ける企業をめざしてまいります。お客さまにベストのソリューションをご提供していくために、これからの時代は、自社だけのリソースにこだわらず、多くの「つながり」を構築していく必要があると考えています。「つながり」のひとつは、AIを活用したソフトウェアなど先端技術との融合です。それに加えて、専門領域に優れた多くの企業さまとの連携も強めていきながら、新市場の開拓に力を注いでいきたいと考えています。今後とも、宇都宮製作所にご支援ご鞭撻をいただきますようお願いいたします

代表取締役社長 宇都宮崇寛

「削る」技術に磨きをかけて、地域と *Refining our grinding technology, striving*

Greetings from the President

Utsunomiya Seisakusho was established in 1923 by Tokutarō Utsunomiya and founded upon his passion of domesticating drill production in Japan. Ever since, we have been evolving grinding technology by leaning on our expertise gained from nearly 100 years of operation, in addition to developing, manufacturing and selling a wide array of products.

Now, we are advancing towards our next phase. From our beginnings as a family-operated grinding tool manufacturer, we are greatly expanding into the field of CNC tool grinding machines, while simultaneously improving our customization capabilities in order to best meet our customers' requests.

I believe our excellent products are the results of our cutting-edge facilities and talented personnel. Accordingly, I will see that our Tokamachi Plant will continue to be enhanced. These enhancements will seek to not only accelerate refinement of our manufacturing technologies, but also of our innovation abilities as we strive to create new, original products. Furthermore, as we evolve our Tokamachi Plant into a more appealing factory, we are strengthening communicability from our production base to customers. Additionally, we strive to be a corporation that our employees can be proud to work for, and are committed to providing professional training to our personnel.

Now and in the coming era, building connections between industries and manufacturers is essential, and we will not rely solely on our own resources. We believe this mindset allows us to provide the best possible solutions for our customers.

One such connection is fusing our machines with leading-edge technologies, such as AI-utilizing software. In addition, we are making commitments to develop into new markets by strengthening our connections with leading corporations in specialized fields.

We at Utsunomiya Seisakusho sincerely appreciate your continuous business and support.

President Takahiro Utsunomiya



代表取締役社長
宇都宮 崇寛
President
Takahiro Utsunomiya

社会に貢献できる企業をめざして。
ng to serve our region and community.

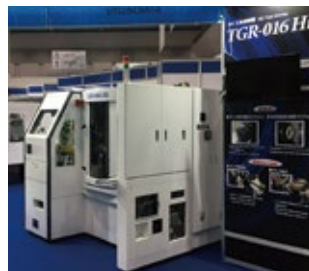

OVERVIEW

会社概要

商号

株式会社 宇都宮製作所

本社

〒141-0031
東京都品川区西五反田1-25-1
KANO ビル8F
TEL. 03 (3492) 4521
FAX. 03 (3495) 5239

十日町工場

〒948-0073
新潟県十日町市稲荷町2丁目70番地
TEL. 025 (757) 2114
FAX. 025 (757) 6126

名古屋営業所

〒460-0012
愛知県名古屋市中区千代田5-6-21
コスモスビル2F
TEL. 052 (261) 4233
FAX. 052 (261) 2467

創立年月日

大正12年10月24日

代表者

代表取締役社長 宇都宮 崇寛

資本金

5,000万円

従業員数

75名

取引金融機関

三菱UFJ銀行品川駅前支店
商工組合中央金庫大森支店
さわやか信用金庫戸越銀座支店
日本政策金融公庫大森支店
第四北越銀行十日町中央支店

関連会社

(合併会社)

名称

台湾精密工具股份有限公司

所在地

中華民國台湾省新竹県新豊郷康樂路1段
169號

資本金

7,500万元 (新台幣元)

製造品目

各種ドリル、タップ、
ミーリングカッター等切削工具

Utsunomiya Profile

Company name

Utsunomiya Seisakusho Co., Ltd.

Head Office

8th Floor, Kano Building, 1-25-1 Nishi-Gotanda,
Shinagawa-ku, Tokyo Japan 141-0031,
TEL. +81-3-3492-4521
FAX. +81-3-3495-5239

Tokamachi Plant

2-70 Inari-cho, Tokamachi-shi, Niigata-ken
Japan 948-0073,
TEL. +81-25-757-2114
FAX. +81-25-757-6126

Nagoya Sales Office

2nd floor, Cosmos Building, 5-6-21 Chiyoda,
Naka-ku, Nagoya, Aichi-ken, Japan 460-0012,
TEL. +81-52-261-4233
FAX. +81-52-261-2467

Date of foundation

October 24, 1923

Representative officer

President Takahiro Utsunomiya

Capital stock

JPY 50 million

Employees

75

Correspondent banks

Mitsubishi UFJ Bank,
Shinagawa Station Front Branch
Central Bank for Commercial and Industrial
Cooperatives, Omori Branch
Sawayaka Shinkin Bank, Togoshi-Ginza Branch
Japan Finance Corporation, Omori Branch
Daishi Hokuetsu Bank, Tokamachi Chuo Branch

Joint Venture Company

Taiwan Precision Tool MFG Co., Ltd.

Address

No. 169, Sec.1 Kang Lo Rd., HsinFeng,
HsinChu 214, Taiwan, R.O.C.

Capital stock

NT\$ 75 million [New Taiwan Dollar]

Products

Drills, taps, milling cutters,
other cutting tools

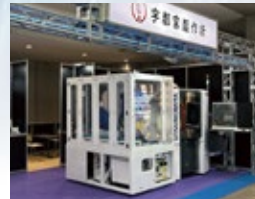

2024年11月5日～11月10日 東京ビッグサイトにて開催された
第32回日本国際工作機械見本市 (JIMTOF2024) に出展。
内外より高い評価を獲得。

Exhibited at **#32 Japan International Machine Tool Fair (JIMTOF)_2024**,
Tokyo Big Sight, November 5~10,
2024, winning high acclaim.

営業品目

CNC工具研削盤

全自動CNC工具研削盤

Utsunomiya products

CNC Tool Grinders

Fully automatic CNC Tool Grinders

主な取引先

(50音順)

アイコクアルファ(株)
(株)アイシン
愛知機械工業(株)
旭ダイヤモンド工業(株)
曙プレーキ工業(株)
(株)アライドマテリアル
いすゞ自動車(株)
NSKステアリングシステムズ(株)
オーエスジー(株)
岡崎精工(株)
兼房(株)
共和工業(株)
(株)クボタ
(株)コマツ
(株)ジェイテクト
ジヤトコツール(株)
スズキ(株)
(株)SUBARU
住友電工ハードメタル(株)
ダイジェット工業(株)
ダイハツ工業(株)
(株)タンガロイ
(株)TMW
デンソー(株)
東海住電精密(株)
トヨタ自動車(株)
(株)豊田自動織機

日産工機(株)
日産自動車(株)
日本特殊陶業(株)
日立Astemo(株)
日立建機(株)
日野自動車(株)
(株)不二越
富士精工(株)
(株)プリチストン
ボッシュ(株)
本田技研工業(株)
マツダ(株)
三菱自動車工業(株)
三菱重工業(株)
三菱ふそうトラック・バス(株)
三菱マテリアル(株)
武蔵精密工業(株)
(株)モルディノ
ヤマハ発動機(株)
ヤンマー(株)
油研工業(株)
横浜ゴム(株)
THKリズム(株)
(株)IHI

国内代理店20社



地域の活性化に寄与するとともに、信頼の輪は世界へ広がり、高い信頼を築いています。

Contributing to local economies and building trust in Utsunomiya products worldwide.

HISTORY

2017	H.29.5	名古屋営業所を移転拡充 Relocated and expanded Nagoya sales office
2014	H.26.10	CNC工具研削盤 TGR-016α販売開始 Started sales of CNC Tool Grinder TGR-016α
2010	H.22.10	CNC工具研削盤 TGR-250販売開始 Started sales of CNC Tool Grinder TGR-250
2009	H.21.5	ISO 9001:2008 ISO 14001:2004 同時認証取得 ISO 9001:2008 and ISO 14001:2004 certification acquired
2006	H.18.9	十日町工場 工機組立第2工場増設 Machinery assembly factory No. 2 expanded at Tokamachi Plant
2005	H.17.1	十日町工場 工機組立工場増設 Machinery assembly factory expanded at Tokamachi Plant
2001	H.13.5	東京本社を東京都品川区西五反田へ移転 Tokyo head office moved to present location
2000	H.12.10	CNC工具研削盤 TGR-200販売開始 Started sales of CNC Tool Grinder TGR-200
1996	H.8.10	CNC工具研削盤 TGR-100A販売開始 Started sales of CNC Tool Grinder TGR-100A
1992	H.4.12	十日町工場第2次増改築工事終了 2nd-phase facility remodeling completed at Tokamachi Plant
1989	H.1.10	十日町工場第1次増改築工事終了 1st-phase facility remodeling completed at Tokamachi Plant
1983	S.58.4	CNC工具研削盤、CNCドリル刃先研削盤を開発し、製作販売開始 CNC Tool Grinders and CNC Drill Point Grinders put on sale
1975	S.50.9	社内合理化計画により、本社製造部門を十日町工場に移設集約 Production divisions converged on Tokamachi Plant
1969	S.44.10	数次の増資を経て、資本金5,000万円となる Capital stock gradually expanded to JPY 50 million
1968	S.43.12	台湾に合弁会社 台湾精密工具股份有限公司設立 Taiwanese JV Taiwan Precision Tool MFG founded
1963	S.38.3	名古屋営業所開設 Nagoya Office opened
1958	S.33.4	新たに専用工作機械の設計製作に着手 Designing and production of specialty machine tools started
1951	S.26.5	ストレートシャンクドリルのJIS表示許可工場となる JIS certification acquired for straight shank drills
1943	S.18.12	組織を改め「株式会社 宇都宮製作所」と改称 同時に新潟県中魚沼郡十日町に十日町工場を新設 Reorganized into Utsunomiya Seisakusho Co., Ltd. Tokamachi Plant launched in Tokamachi, Niigata Prefecture
1933	S.8.8	組織を改め「合名会社 宇都宮製作所」と改称 Reorganized into partnership company Utsunomiya Seisakusho
1923	T.12.10	創始者宇都宮徳太郎が当時の東京府荏原郡 大崎町に「宇都宮工具製作所」創立 Utsunomiya Tool MFG initiated by founder Tokutaro Utsunomiya

PRODUCT Line

TOOL GRINDER PRODUCTION

工具研削盤製作

優れた製品は、優れた環境の工場から生まれます。
それは、精度の文化を感じる工場です。

優れた製品を生み出す工場には、正確・誠実・清潔という特質があります。わたしたちの製品もこうした優れた環境をもつ工場から生産されます。2つの生産部門には各々専門家を配し、確実にスピーディーな対応を実現しています。

Superb products born out of a superb plant.
A plant where precision prevails.

Superior products are created in plants characterized by precision, integrity, and cleanliness. Our products are generated in such a plant, with each of our two divisions operated by expert staff to ensure reliable, speedy production.

恒温工場（精密加工のために温度が一定に保たれています。）

Thermostatic plant (temperature kept constant for precision machining)

CNC工具研削盤製作



CNC Tool Grinder production



三次元測定機

Coordinate measuring machine

高精度を維持する検査工程。

High-precision machines are backed up by reliable testing processes.

工場内部



Plant interior

組立工場内測定器

工具研削盤組立工場内に設置された検査器は、宇都宮様にアレンジされ試し研ぎされた工具を迅速且つ的確に測定する事が可能です。

Testing instruments inside assembly factory

Trial tools are tested rapidly and accurately by house-specification testing instruments in our tool grinder assembly factory.





CNC工具研削盤

CNC Tool Grinder



CNC工具研削盤 CNC Tool Grinder

高精度研削加工例 Examples of high-precision grinding

スクエアエンドミル
Square end mills

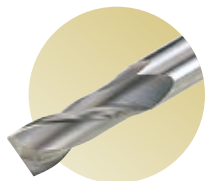

ラジアスエンドミル
Radius end mills

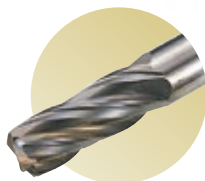

テーパボールエンドミル
Tapered ball end mills



ボールエンドミル(2枚刃)
Ball end mills(two flute)



ボールエンドミル(4枚刃)
Ball end mills (four flute)



リーマ
Reamers

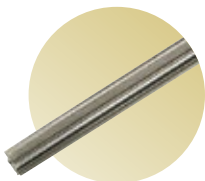

スパイラルリーマ
Spiral reamers



タップ
Taps



座ぐりカッター(ダイヤモンド付)
Counter boring tools (with diamond)



段付ツイストドリル
Stepped twist drills

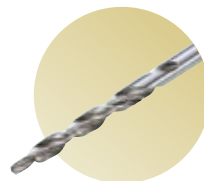

段付直刃ドリル
Stepped straight-fluted drills



カッター
Side milling cutters



ホブ
Gear hobs



ITPS (Intelligent Tool Programming System)

対話式データ入力ソフト。複雑化する工具の製作/再研磨に威力を発揮。
Interactive data entry software, demonstrating its usefulness in manufacturing and re-grinding complicated tools.

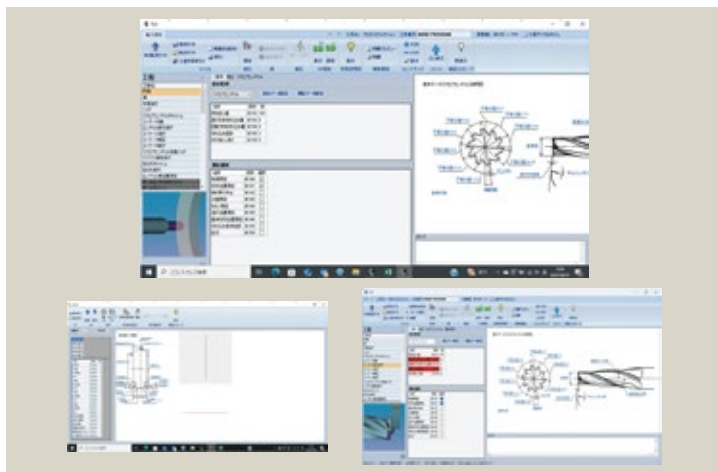

新型プロフィール加エプログラム New profile machining program

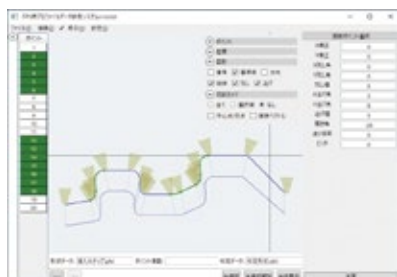

プロフィール形状が表示された画面から簡単に設定が可能。DXFデータを読み込み、直接加工データに変換する機能を追加。

Easy to set from the screen where the profile shape is displayed. Added a function that can read DXF data and convert it directly into machining data.

3Dシミュレーション 3D simulation

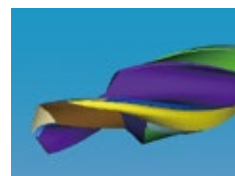

サブランドドリル
Subland drills

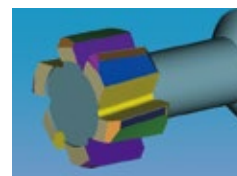

Tスロットカッター
T-slot cutters



テーパボールエンドミル
Tapered ball end mills

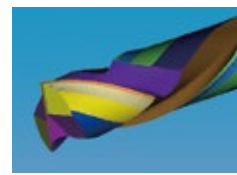

クロスネジレエンドミル
Cross distortion end mills

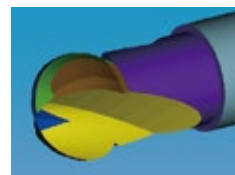

球面カッター
Spherical cutters

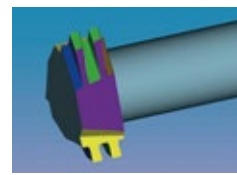

スローアウェイチップ
Insert chips

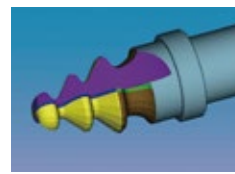

総型カッター
Formed cutters

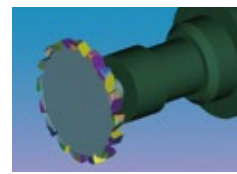



千鳥刃サイドカッター
Staggered tooth side milling cutters

加エプログラム工程例 Example of machining program processes

※加エプログラムはオプションとなります。Machining programs are optional.

※ワーク形状により制限を受ける場合があります。Processes may be subject to limitations depending on the work configuration.

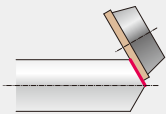
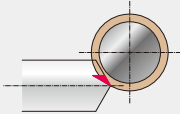
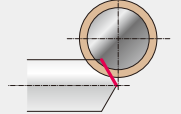
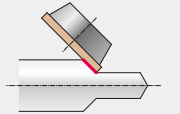
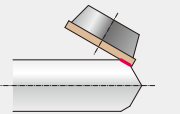
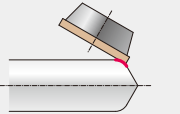
①ドリル Drills

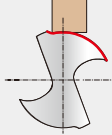
					
ドリル先端 Drill point	シンニング Thinning	ネガランド Negative land	ステップ Step	ドリル肩C Drill shoulder C	ドリル肩R Drill shoulder R
					
ドリル溝 Drill groove	ドリル外周逃げ Drill radial relief				

②スクエアエンドミル・ボールエンドミル Square and ball-nose end mills

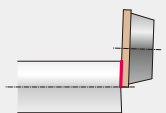
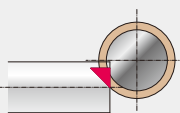
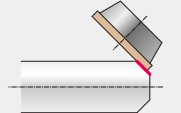
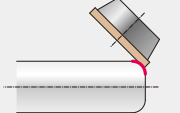
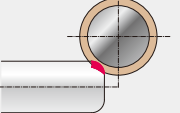
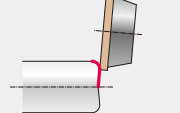
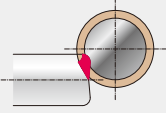
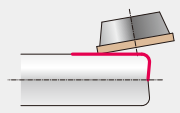
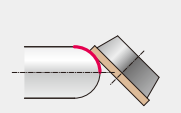
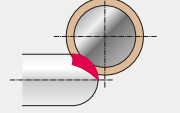
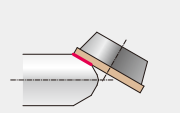
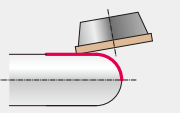
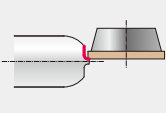
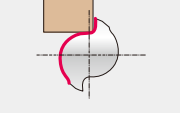
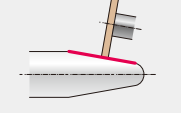
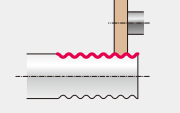
					
底刃 End cutting edge	ギャッシュ Gash	コーナーC Corner C	コーナーR Corner R	コーナー刃裏 Corner back side	ねじれ底刃 Helix end cutting edge
					
ねじれギャッシュ Helix gash	連続ラジラス Continued radius	ボール Ball	ボールギャッシュ Ball gash	ボール肩 Ball shoulder	連続ボール Continued ball
					
先端逃がし Point clearance	エンドミル溝 End mill groove	エンドミル外周逃げ End mill radial relief	ニック Nick		

③リーマ・タップカッター類 Reamers and tap cutters

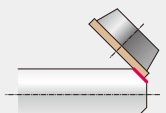
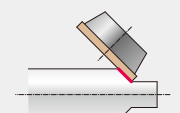
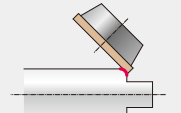
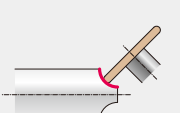
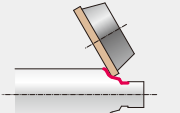
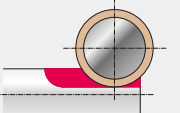
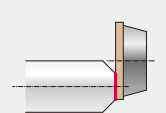
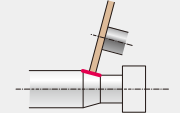
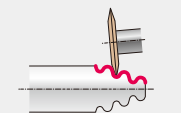
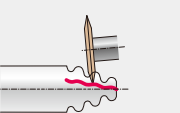
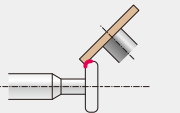
					
喰い付き Clearance depth	面取り Chamfer	R R	ラウンド Round	内面取り Inside chamfer	刃裏 Blade back
					
先端詰め Point flat	荒円筒 Coarse cylinder	プロフィール Profile	ねじれプロフィール Twisted profile	Tスロ裏R T-slot back radius	

加工例 Processing examples

自動ドリルネガランド加工

Automatic processing of negative land for drills

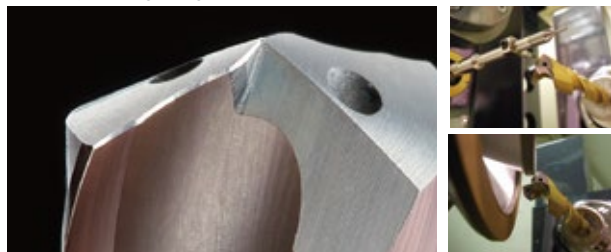

ヘリカルピニオンカッター/スキビングカッター再研磨加工

Re-grind helical pinion cutters & skiving cutters

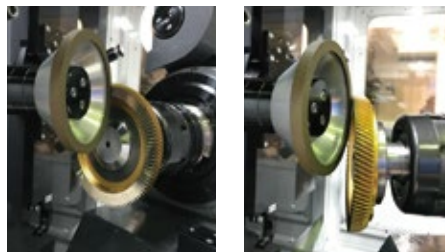

CNC工具研削盤 CNC Tool Grinder

豊富な研削ソフト群を備え、多様なニーズに対応。
簡単操作で高品質を実現する汎用マシン。

A rich array of grinding software programs
to serve diverse needs.
General-purpose machine capable of
high-quality production with simple operations.

高性能ダイレクトドライブ・モーターを搭載。
バックラッシュ“0(ゼロ)”を実現。

Incorporating a high-performance direct drive
motor to realize zero backlash.

TGR-200



- 宇都宮製作所のベースマシン
・ Utsunomiya's base machine
- 全自動機化のベースマシンにも最適
・ Ideal as a base machine for our fully automatic tool grinders
- 幅広いオプション選択が可能
・ A wide range of options is available

TGR-250α



- 回転軸(A・C軸)にはDDモーター採用
・ DD motors used for revolving axes (A, C)
- 全自動機化のベースマシンにも最適
・ Ideal as a base machine for our fully automatic tool grinders
- ビルトインタイプ砥石スピンドルを採用
・ Built-in grinder spindle incorporated

軸構成
Axis structure

【オプション部品例】 Examples of optional parts

砥石自動交換装置AWC(Auto Wheel Changer)と砥石軸
Auto wheel change system

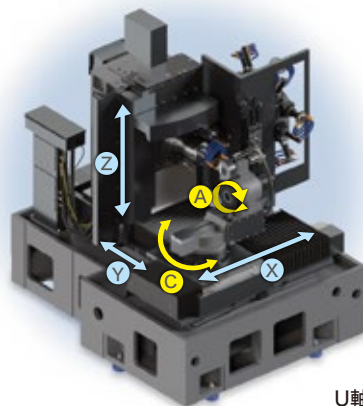
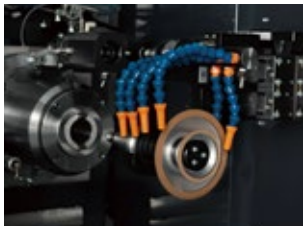

ドレッサー装置
Automatic grinding wheel
dressing device



ワーク受け装置/センター受け装置
Work receiving device and
center receiving device



U軸+ワーク受け装置(例)
U-axis + work catcher (example)

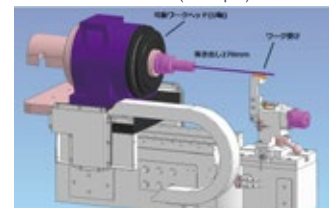

全自動化適応例 (ベースマシン: TGR-200・250α)

Examples of full automation (base machine: TGR-200/250)

	①	②	③	④
				
用途 Intended use	工具再研磨用 For tool re-grinding	工具再研磨用 For tool re-grinding 工具製作用 For tool manufacturing	工具製作用 For tool manufacturing	工具製作用 For tool manufacturing
チャック仕様 Chuck specifications	爪式チャック Jaw chuck 	BTチャック BT chuck 	ハイドロチャック Hydraulic chuck 	引きコレットチャック Pull collet chuck 
搬送方法 Conveyance method	ガントリーローダー Gantry loader	ガントリーローダー Gantry loader	ロボット Robot	ガントリーローダー Gantry loader
ハンド Hand	ダブルハンド Double hand	シングルハンド Single hand	シングルハンド Single hand	ダブルハンド Double hand
ホルダー Holder	不要(工具直置き仕様) Unnecessary (Direct unloading of tools)	BT40ホルダー BT40 holder	Φ42ストレートホルダー Φ42 straight holder	不要(工具直置き仕様) Unnecessary (Direct unloading of tools)
ワークストック装置 Work stock device	Vブロックコンベア V block conveyer	円テーブル Circular table	パレットコンベア Pallet conveyer	パレットコンベア Pallet conveyer
ストック本数 Stock amount	120本上下2段横置き 120 pieces placed horizontally in a double-layer configuration	20本縦置き 20 pieces placed vertically	30本縦置き 30 pieces placed vertically	120本縦置き 120 pieces placed vertically
プログラム運用方法 Program operation method	IDタグ方式 ID tag method	スケジュール運転方式 Schedule operation method	スケジュール運転方式 Schedule operation method	スケジュール運転方式 Schedule operation method

※上記は一例です。これ以外にも様々な仕様に対応します。 *The above are just some of the examples. We can meet various other specifications as well.

CNC工具研削盤 CNC Tool Grinder

TGR-016 α

コンパクトボディに秘められた
高度な加工、良好な作業性。

Excellent workability and advanced machining
technology hidden in a compact body.



軸構成
Axis structure

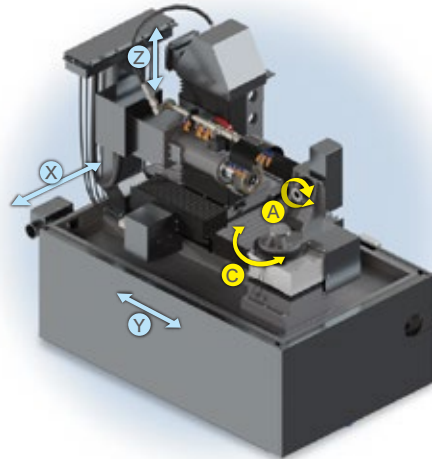

- 工具の刃先研磨に特化
・ Specialized for grinding tool edges
- ITPS標準装備
・ ITPS installed standard
- ドリルネガランド加工ソフト標準装備
・ Drill negative land machining software installed standard
- コンパクト設計
・ Compact design
- エアー不要・油圧不要
・ Neither compressed air nor hydraulic unit necessary

【オプション部品例】 Examples of optional parts

手締めハイドロチャック 砥石端面検出機能 HSK C40 砥石軸スピンドル
Manual tightening hydro chuck Wheel end face detecting function HSK C40 grindstone spindle



TGR-016Hi

MODEL:I

UPからHIGHへ。
自動を超える自動へ。

Rising higher and higher. Transcending
the boundaries of automation.



- 工具の刃先研磨に特化
・ Specialized for grinding tool edges
- 精鋭搬送ロボット搭載
・ Elite conveyance robot utilized
- 無人運転により、省力化を実現
・ Unmanned operation saves labor
- ITPS標準装備
・ ITPS installed standard
- ドリルネガランド加工ソフト標準装備
・ Drill negative land machining software installed standard

30本横置きパレット仕様
30 pcs placed horizontally on a pallet



MODEL:II

さらなる進化を遂げた
ニュータイプ。

Our newly evolved model.



100本縦置きパレット仕様
100 pcs placed vertically on a pallet



TGR-032



省スペースと高精度を
両立したコンセプトマシン。
A concept machine that balances space
efficiency and high precision.

★TGR-250αと比較してC軸旋回
範囲が30度拡大したことにより
球面カッターやバイトといった
工具の加工が容易になりました。

・The C-axis rotation range has
been expanded by 30° compared
to TGR-250α. This makes it
easier to process spherical
cutters and tool bits.

軸構成
Axis structure

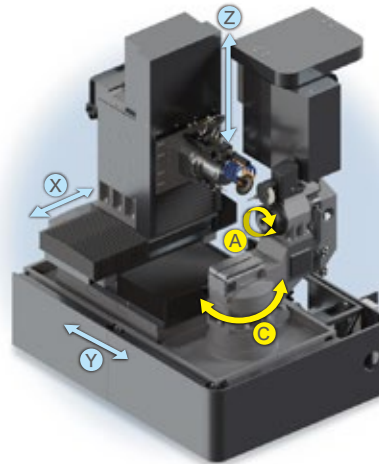

- 宇都宮製作所製作史上最高精度マシン
・The most precise machine in the history of Utsunomiya
- 回転軸(A・C軸)にはDDモーター採用
・DD motors used for revolving axes (A, C)
- 最小径φ1~加工可能
・Capable of machining diameters as small as φ1 mm
- 本体構造をコンパクト化
・Compact body structure

UG-Max Pro

未踏の性能を搭載する第3世代研削盤。

A third-generation grinding chamber
boasting unprecedented performance.



軸構成
Axis structure

駆動部
Drive unit

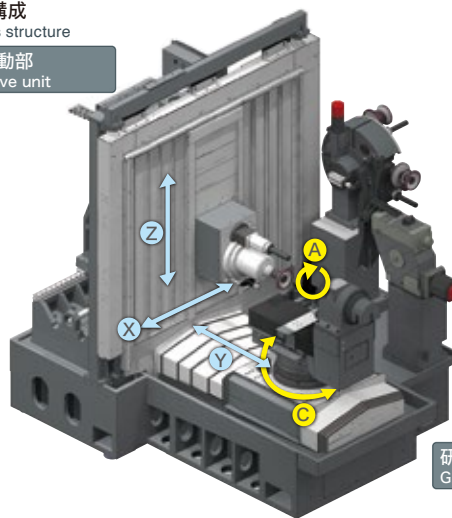

研削室
Grinding chamber

【オプション部品例】

Examples of optional parts
砥石・ノズル自動交換装置
Grinding wheel-and-nozzle
automatic exchanger



U軸+ワーク受け装置
U-axis + work catcher





- 駆動部を研削室外へ配置し、研削スラッジを極限量までカット
・Placing the actuator outside the grinding chamber results in maximum reduction of grinding sludge
- ロングドリル製作(最大加工長320mm)
・Capable of long drill manufacturing (maximum processing length of 320 mm)
- ITPS標準装備
・ITPS installed standard
- 3Dシミュレーション標準装備
・3D simulation installed standard

CNC工具研削盤

装備ソフト、主な仕様

CNC Tool Grinder

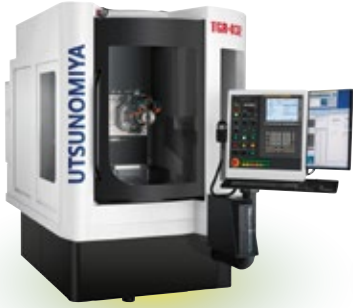
Main Specifications for Equipment and Software

型名 Model Name		TGR-032	TGR-250 α	TGR-016 α
				
		TGR-032 主な仕様 Main Specifications	TGR-250 α の主な仕様 Main Specifications	TGR-016 α の主な仕様 Main Specifications
研削範囲 Grinding Range	最小径・最大径 Minimum and maximum diameters	棒状工具 ϕ 1~ ϕ 32 Rod tools: ϕ 1~ ϕ 32	棒状工具 ϕ 2~ ϕ 50 カッター類Max ϕ 200 Rod tools: ϕ 2~ ϕ 50 Cutters: max. ϕ 200	棒状工具 ϕ 3~ ϕ 16 Rod tools: ϕ 3~ ϕ 16
	最大加工刃長 Maximum processing edge length	150mm	250mm	50mm
	全長 Total length	300mm	380mm(BT50ワークヘッド時) OP:530mm(ϕ 42 hidroチャック時) 380mm (With BT50 work head installed) OP: 530mm (With ϕ 42 hydrochuck installed)	340mm
電動機 Motors	電動機 Motors	(最大/30分/連続) 24.5/15/11kW	(最大/10分/連続) 22.7/18.5/11kW	(一/15分/連続) 一/3.7/2.2kW
NC	NC装置 NC device	ファナック30i-B FANUC 30i-B	ファナック30i-B FANUC 30i-B	ファナック30i-B FANUC 30i-B
	制御軸 Axis control	5軸(同時5軸) Simultaneous 5-axis control	5軸(同時5軸) Simultaneous 5-axis control	5軸(同時5軸) Simultaneous 5-axis control
機械本体 及び その他 主な仕様 Machine body and other main specifications	砥石軸 Grinding Wheel Axis	HSK A50 回転速度Max10000 HSK A50, max. rotary speed: 10000 rpm	BT40 回転速度Max11000 BT40, max. rotary speed : 11000 rpm	ϕ 23 \times 1/8テーパ 回転速度Max6000 ϕ 23 \times 1/8 taper, max. rotary speed: 6000 rpm
	砥石軸駆動方式 Grinding wheel shaft drive system	ビルトイン Built-in	ビルトイン Built-in	カップリング Coupling
	ワークヘッド Work head	BT40	BT50	ϕ 32ストレートホルダー ϕ 32 straight holder
	機械の大きさ Size of Machine	1710 \times 2600 \times 2250(H)	1950 \times 2930 \times 2350(H)	1410 \times 2400 \times 1860(H)
	機械重量 Weight	約 5000kg Approx. 5000 kg	約 5500kg Approx. 5500 kg	約 2000kg Approx. 2000 kg
	直線軸スケール Straight-axis scale	OP	標準 Standard	-
	回転軸駆動方式 Rotary drive system	ダイレクトドライブ Direct drive	ダイレクトドライブ Direct drive	ローラータイプギヤ Roller gear
	ITPS	OP	OP	標準 Standard
	加工プログラム Drilling program	OP	OP	標準※1 Standard※1
	3Dシミュレーション 3D simulation	OP	OP	OP
パソコンNC PC NC	-	-	標準 Standard	
自動給材対応 Automatic feeding available	OP	OP	-	
砥石ドレッサー装置 Grinding wheel dresser device	OP	OP	-	
砥石自動交換装置 Grinding wheel auto-replacement device	OP(2本仕様)	OP(6本仕様) (6 pcs specifications)	-	
水溶性クーラント実績※3 Records for water-soluble coolant use	無 None	有 Present	無 None	

※1...ドリルパッケージが付属します。

※2...パッケージソフト1種類選択付属となります。

※3...弊社推奨は不水溶性クーラントとなります。

※1...Drill package software is provided standard.

※2... One package software selection is provided standard.

※3...We recommend non-water-soluble coolant.

型名 Model Name		TGR-016Hi	TGR-200	UG-Max Pro
				
		TGR-016Hiの主な仕様 Main Specifications	TGR-200の主な仕様 Main Specifications	UG-Max Pro の主な仕様 Main Specifications
研削範囲 Grinding Range	最小径・最大径 Minimum and maximum diameters	棒状工具φ3~φ13 Rod tools: φ3~φ13	棒状工具φ2~φ50 カッター類Maxφ200 Rod tools: φ2~φ50 Cutters: max. φ200	棒状工具φ2~φ50 カッター類Maxφ200 Rod tools: φ2~φ50 Cutters: max. φ200
	最大加工刃長 Maximum processing edge length	50mm	250mm	320mm
	全長 Total length	160mm	380mm(BT50ワークヘッド時) OP:530mm(φ42ハイドロチャック時) 380mm (With BT50 work head installed) OP: 530mm (With φ42 hydrochuck installed)	425mm(BT50ワークヘッド時) OP:600mm(φ32ハイドロチャック時) 425mm (With BT50 work head installed) OP: 600mm (With φ32 hydrochuck installed)
電動機 Motors	電動機 Motors	(-/15分/連続) -/3.7/2.2kW	(最大/10分/連続) 15/11/7.5kW	(最大/10分/連続) 22.7/18.5/11kW
NC	NC装置 NC device	ファンック30i-B FANUC 30i-B	ファンック30i-B FANUC 30i-B	ファンック30i-B FANUC 30i-B
	制御軸 Axis control	5軸(同時5軸) Simultaneous 5-axis control	5軸(同時5軸) Simultaneous 5-axis control	5軸(同時5軸) Simultaneous 5-axis control
機械本体 及び その他 主な仕様 Machine body and other main specifications	砥石軸 Grinding Wheel Axis	φ23×1/8テーパ 回転速度Max6000 φ23×1/8 taper, max. rotary speed: 6000 rpm	BT40 回転速度Max8000 BT40, max. rotary speed: 8000 rpm	BT40 回転速度Max9000 BT40, max. rotary speed: 9000 rpm
	砥石軸駆動方式 Grinding wheel shaft drive system	カップリング Coupling	カップリング Coupling	ビルトイン Built-in
	ワークヘッド Work head	引きコレットorハイドロ口コレット Pull-back collet or Hydro collet	BT50	BT50
	機械の大きさ Size of Machine	2100×2150×2340(H)	1850×2910×2300(H)	2320×3110×2400(H)
	機械重量 Weight	約 2600kg Approx. 2600 kg	約 5000kg Approx. 5000 kg	約 7000kg Approx. 7000 kg
	直線軸スケール Straight-axis scale	-	OP	標準 Standard
	回転軸駆動方式 Rotary drive system	ローラータイプギヤ Roller gear	ウォームギヤ Worm gear	ダイレクトドライブ Direct drive
	ITPS	標準 Standard	OP	標準 Standard
	加工プログラム Drilling program	標準※1 Standard※1	OP	標準※2 Standard※2
	3Dシミュレーション 3D simulation	OP	OP	標準 Standard
パソコンNC PC NC	標準 Standard	-	標準 Standard	
自動給材対応 Automatic feeding available	標準(30本/100本仕様) Standard (30 pcs/100 pcs)	OP	OP	
砥石ドレッサー装置 Grinding wheel dresser device	-	OP	OP	
砥石自動交換装置 Grinding wheel auto-replacement device	-	OP(6本仕様) (6 pcs specifications)	OP(4本仕様&ノズル同時交換) (4 pcs specifications & simultaneous nozzle change)	
水溶性クーラント実績※3 Records for water-soluble coolant use	無 None	有 Present	有 Present	

(※)詳細は各機械のカタログをご覧ください。For more details, please see the catalog for each machine
★OP…オプション仕様 ★OP…Optional

Utsunomiya

十日町工場



アクセス

新潟県十日町市稲荷町2丁目70番地

Tel. 025 (757) 2114 Fax. 025 (757) 6126

- 電 車：JR飯山線・ほくほく線 十日町駅より徒歩5分
- バ ス：長岡方面より十日町本町6丁目下車 徒歩3分
- 高速道路：関越道 越後川口ICより30分、六日町ICより30分

Access to Plant

Address: 2-70 Inari-cho, Tokamachi-shi, Niigata-ken

TEL. +81-25-757-2114 FAX. +81-25-757-6126

- Train : 5min. walk from Tokamachi Sta. on JR Iiyama Line or Hokuohoku Line
- Bus : 3 min. walk from Tokamachi Honcho Rokuchome bus stop (departure from Nagaoka area)
- Expressway : 30 min. from Echigo-Kawaguchi IC or Muikamachi IC on Kan-Etsu Expressway

www.usnet.jp



株式会社 宇都宮製作所

本 社 〒141-0031
東京都品川区西五反田1-25-1 KANOビル8F
TEL. 03-3492-4521 FAX. 03-3495-5239

十日町工場 〒948-0073
新潟県十日町市稲荷町2丁目70番地
TEL. 025-757-2114 FAX. 025-757-6126

名古屋営業所 〒460-0012
愛知県名古屋市中区千代田5-6-21
コスモスビル2F
TEL. 052-261-4233 FAX. 052-261-2467

E-mail info@usnet.jp

UTSUNOMIYA SEISAKUSHO CO., LTD.

Head Office 8th Floor, Kano Building, 1-25-1 Nishi-Gotanda,
Shinagawa-ku, Tokyo Japan 141-0031,
TEL. +81-3-3492-4521 FAX. +81-3-3495-5239

Tokamachi Plant 2-70 Inari-cho, Tokamachi-shi, Niigata-ken
Japan 948-0073,
TEL. +81-25-757-2114 FAX. +81-25-757-6126

Nagoya Sales Office 2nd floor, Cosmos Building, 5-6-21 Chiyoda,
Naka-ku, Nagoya, Aichi-ken, Japan 460-0012,
TEL. +81-52-261-4233 FAX. +81-52-261-2467